

020231M062 Rev.01 07/01/2026

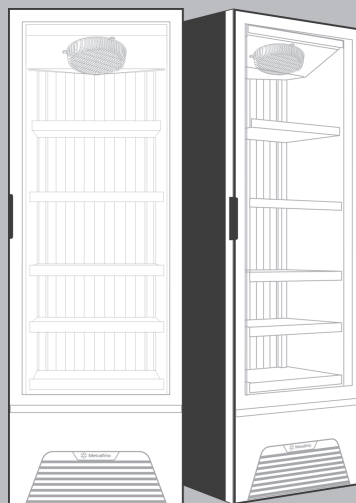

Produtos Verticais Modelos VM50

MANUAL DE INSTRUÇÕES



1 . Introdução e Agradecimento

Você acaba de adquirir um produto Metalfrio.

E, antes de mais nada, queremos lhe agradecer por escolher a marca líder em refrigeração comercial no Brasil e na América Latina.



Aqui neste manual estão todas as informações de que você precisa para usar seu aparelho com eficiência e segurança.

Leia nossas instruções com atenção e volte a consultar este manual sempre que precisar. Qualquer dúvida, é só ligar para a nossa **Central de Atendimento** no **0800 702 0052**, ou acessar **www.metalfrio.com.br**

Vale lembrar que a nota fiscal é a sua garantia de compra. Guarde-a para comprovar a sua garantia sempre que precisar de nossos serviços.

Temos certeza de que você fez uma ótima escolha. Agora, é só aproveitar.



www.metalfrio.com.br

0800 702 00 52

e-mail: sac@metalfrio.com.br

Metalfrio Solutions S.A.

Av. Abrahão Gonçalves Braga, 412 - Vila Liviero
CEP 04186 220 São Paulo - SP Brasil

 @metalfriosolutions

 /metalfriosolutions

 /metalfrio-solutions

 /metalfrioTV

A sua segurança e a de terceiros é muito importante.

Este manual e o seu produto têm muitas mensagens importantes de segurança.

Sempre leia e siga as mensagens de segurança.

Todas as mensagens virão após o símbolo de alerta e a palavra "ADVERTÊNCIA".

Esta palavra significa:



Existe risco de você perder a vida ou de ocorrerem danos graves se as instruções não forem seguidas.

Todas as mensagens de segurança mencionam qual o risco em potencial, como reduzir a chance de se ferir e o que pode acontecer se as instruções não forem seguidas.

Avisos de Segurança

Este aparelho não se destina à utilização por pessoas (inclusive crianças) com capacidades físicas, sensoriais ou mentais reduzidas, ou por pessoas sem experiência e conhecimento, a menos que tenham recebido instruções referentes à utilização do produto ou estejam sob a supervisão de uma pessoa responsável pela sua segurança.

Para crianças

Evite acidentes: após desembalar o produto, mantenha o material da embalagem fora do alcance de crianças. Recomenda-se que as crianças sejam vigiadas para assegurar que elas não estejam brincando com o produto, mesmo estando desligado.

Orientações gerais

- Desligue o produto da tomada sempre que fizer limpeza ou manutenção.
- Nunca desligue o equipamento da tomada puxando pelo cabo elétrico.
- Não prenda, torça ou amarre o cabo elétrico.
- Se o cabo de alimentação estiver danificado, ele deve ser substituído pelo serviço autorizado, a fim de evitar riscos.
- Não armazene no produto medicamentos, produtos tóxicos ou químicos, pois podem contaminar os alimentos.
- Produtos em aerossol sob alta pressão, identificados pela palavra inflamável ou com o símbolo de uma pequena chama, não podem ser armazenados em nenhum refrigerador ou freezer sob-risco de explosão.
- Embale todo o alimento a ser congelado ou resfriado em recipientes adequados, evitando líquidos ou substâncias que danifiquem o produto ou cause odores impróprios para uma boa conservação. Exemplo: sangue, sucos gerados por alimentos, etc.
- Não se apoie sobre as tampas para não danificá-las, prejudicando a vedação do produto e comprometendo seu desempenho.
- Não use dispositivos mecânicos ou outros meios para acelerar o processo de degelo, além do que os recomendados pelo fabricante.
- Não danifique o circuito refrigerante.
- As partes traseira e inferior do produto podem apresentar risco de corte ou ferimento, portanto, cuidado ao manusear o refrigerador nestas regiões.
- Não permita que outras pessoas pendurem-se na porta do refrigerador pois existe o risco de queda do mesmo, podendo causar grave acidente.
- Esse refrigerador não pode ser utilizado por pessoas com capacidade físico-mental reduzida ou crianças sem a supervisão de um responsável pela sua segurança.

Informações referentes ao gás

Tipo de Gás

A etiqueta de identificação do produto informa o tipo de gás carregado no seu equipamento: **R134a** ou **R290**.

Em caso de equipamentos carregados com **R290**, cuidados adicionais são necessários, pois o gás é inflamável.



2. Informações Ambientais

A Metalfrio não utiliza gases que agridam a camada de Ozônio, tornando-se de acordo com o Protocolo de Montreal. Adicionalmente, o gás R290 minimiza o efeito estufa, contribuindo com a preservação do meio ambiente.

O produto e sua embalagem contêm materiais recicláveis. Procure selecionar e enviar às companhias de reciclagem.

Este produto não pode ser tratado como lixo doméstico. Ao descartar, observar o atendimento à legislação local.

3. Instalação Elétrica

Antes de ligar o produto, verifique se a tensão informada na etiqueta próxima ao plugue coincide com a sua rede. Use um disjuntor obedecendo à capacidade para proteção do produto, indicada na etiqueta de identificação do produto.

O plugue do cabo de alimentação deste equipamento respeita o novo padrão estabelecido pela norma NBR 14136, da Associação Brasileira de Normas Técnicas – ABNT, e pela Portaria nº 02/2007, do Conmetro.

Caso sua tomada ainda se encontre no padrão antigo, deve ser providenciada a substituição e adequação da mesma ao novo padrão NBR14136, com um electricista de sua confiança. Em nenhuma hipótese remova o pino fio terra (do meio) da tomada.

NOTA: Se no momento de inserir o plug na tomada o mesmo não encaixar, é porque o produto requer uma tomada de maior corrente elétrica (com uma entrada maior). Providencie a adequação da mesma antes de ligar.

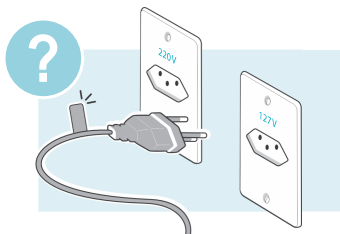

⚠️ ADVERTÊNCIA

RISCO DE CHOQUE ELÉTRICO

Desligue o produto sempre pelo plugue, nunca puxando pelo cabo elétrico.

Se o cabo de alimentação (plugue) for danificado, ele deve ser substituído pelo agente autorizado.

A estabilização da rede local é de responsabilidade da concessionária de energia elétrica, porém se a tensão da rede local apresentar variações muito bruscas é recomendável utilizar um estabilizador de tensão que atenda aos limites indicados na tabela ao lado e a potência consumida de seu produto.

Produtos dotados de controle eletrônico possuem proteção contra alta e baixa tensão que pode resultar na dificuldade em ligar o produto, caso o mesmo esteja fora da faixa indicada na tabela ao lado.

Essa proteção evita a danificação do componente por tensão muito baixa ou muito alta.

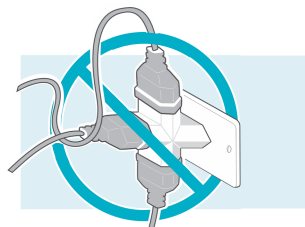

Tensão	Mínima	Máxima
127V	114V	140V
220V	198V	242V

4. Instalação do Produto

⚠ ADVERTÊNCIA

RISCO DE ACIDENTE OU LESÃO POR EXCESSO DE PESO

Use duas ou mais pessoas para instalar ou movimentar o produto.

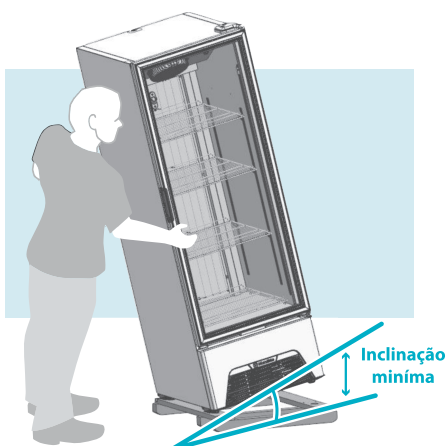

- Caso a base seja fixa por cintas plásticas, para removê-la, corte-as com um tesoura. Remova o produto da base.

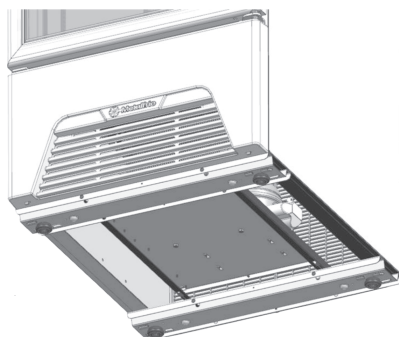

Caso o produto possua pés niveladores ou rodízios, para instalá-los, com o produto descarregado e a ajuda de uma segunda pessoa, incline o produto e:

- Rodízios: Posicione-o conforme a imagem e fixe-o com os parafusos fornecidos.
- Pés niveladores: Posicione-os rosqueando-os nos lugares indicados.

Instale o produto afastado de fontes de calor e livre da ação dos raios solares.

Para garantir a circulação de ar, instale o produto respeitando as distâncias mínimas:

- 15 cm nas laterais
- 15 cm na traseira
- 30 cm no topo para modelos verticais

Caso o produto possua pés niveladores, para nivelá-lo, com a ajuda de uma segunda pessoa e o produto descarregado, incline-o e ajuste a altura dos pés rosqueando-os.

IMPORTANTE

Não obstrua as aberturas de ventilação do produto, pois elas garantem a ventilação ideal do sistema de refrigeração.

ADVERTÊNCIA

RISCO DE INCÊNDIO

Nunca coloque velas acesas ou produtos similares/inflamáveis sobre o equipamento.

Não seguir esta instrução pode trazer risco de morte e/ou de incêndio.

Nunca utilize benjamins, adaptadores de tomada ou extensões. Este tipo de ligação pode provocar sobrecarga na rede elétrica, prejudicando o funcionamento do seu equipamento e resultando em acidentes com fogo. Use uma tomada exclusiva.

Se disponível, instale o recipiente de degelo na parte inferior do produto, deixando a mangueira de drenagem dentro do recipiente.

- Retire a veneziana traseira com a ajuda de uma ferramenta adequada
- Encaixe o recipiente na posição indicada na figura ao lado
- Coloque a mangueira de drenagem dentro do recipiente
- Recoloque a veneziana

Em caso de dúvida, entre em contato com nosso SAC.

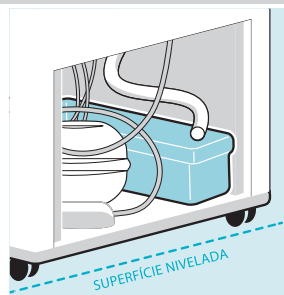

recipiente de degelo

Desembale as prateleiras e suportes.

Encaixe o suporte nas posições convenientes, sendo quatro suportes para cada prateleira.

Para manter o fluxo de refrigeração adequado nunca obstrua as prateleiras com toalhas ou plásticos.

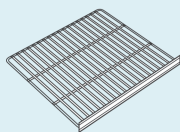

prateleira



suporte

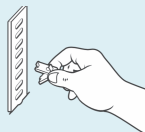

cremalheira



conjunto

Alguns modelos apresentam prateleiras de fundo, caracterizadas por suportes fixos na parte inferior das laterais internas do refrigerador.

Encaixe o precificador plástico (opcional) na parte frontal da prateleira.

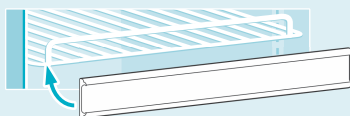

precificador

5. Como usar

Para ligar ou desligar o seu produto, basta conectar ou desconectar o plugue da tomada.

Para modelos com controlador eletrônico a iluminação e o compressor serão ativados em até 2 minutos após conectar o plugue na tomada.

IMPORTANTE: sempre que desligar o produto, aguarde 10 minutos antes de religá-lo.

Carregar ou Abastecer

- Para o primeiro abastecimento ou após o degelo total para limpeza do produto, siga os passos:
- Seu equipamento possui controle de temperatura regulado de fábrica. Se necessário, ajuste a temperatura conforme o capítulo “Controle de Temperatura”.
- Mantenha o produto funcionando por no mínimo 4 horas antes de abastecer com alimentos ou bebidas pela primeira vez.
- Respeite o limite do nível de carga indicado pelo adesivo no compartimento interno do produto.
- Distribua os alimentos e bebidas de forma a permitir a circulação de ar através dos mesmos.
- Por segurança, não exceda 50 kg por prateleira.

RECOMENDAÇÕES GERAIS

- Os modelos VM50 não são recomendados para conservação de sorvetes ou alimentos cuja textura é sensível a variações de temperatura. Para este uso, procure pelos freezers para sorvete da Linha Supreme (modelos VF28 e VF50).
- Nunca coloque alimentos aquecidos diretamente no interior do freezer.
- Em caso de falta de energia elétrica, evite abrir o produto para manter a conservação dos alimentos.
- Os produtos MetalFrio não são destinados à conservação de vacinas, medicamentos e derivados de sangue, uma vez que esses produtos requerem condições específicas de armazenagem.

6. Controle de Temperatura (quando disponível)

VM50 - Multitemperatura

O modelo VM50 possui chave seletora com 10 posições, permitindo ajuste de temperatura entre 8 °C e -20 °C.

O produto sai de fábrica com o termostato regulado na posição 10, indicado para alimentos congelados. Utilize o botão do termostato para adequar o desempenho do equipamento ao seu uso.

Notas:

As temperaturas internas do gabinete podem apresentar oscilações conforme as condições ambientais (temperatura externa e umidade) do local de instalação.

O produto também pode apresentar variações de temperatura em seu interior, em função da disposição e da posição das cargas dentro do freezer.

Para mais informações sobre qual alimento armazenar em qual faixa de temperatura, consulte a tabela a seguir e a embalagem do produto que será armazenado.

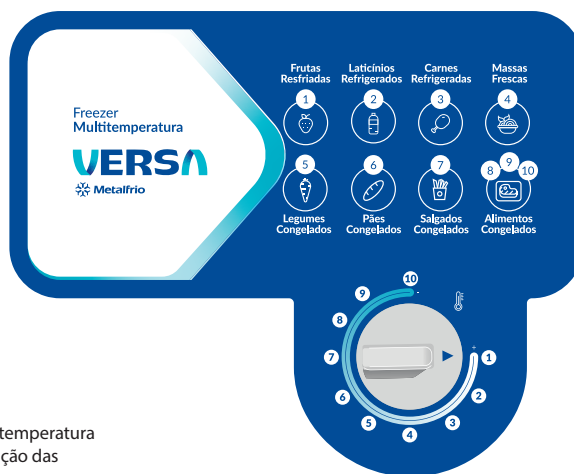

Posição Termostato	Faixa de temperatura	Alimentos e bebidas
1	8°C a 2°C	Frutas e folhas refrigeradas. Água, refrigerantes, energéticos, isotônicos, água de coco, sucos, chás gelados, kombuchas, achocolatados, bebidas funcionais (whey, shakes).
2	5°C a -1°C	Leite pasteurizado, iogurte, queijos frescos (minas, ricota), creme de leite fresco, chantilly fresco, manteiga e requeijão.
3	3°C a -3°C	Carnes (bovina, suína, frango), peixes frescos, frutos do mar. Embutidos (salsichas e linguiças frescas) e queijos nobres (brie, camembert). Sobremesas refrigeradas e bolos confeitados.
4	0°C a -6°C	Massa de pizza fresca, massa fresca recheada (ravioli, capeletti). Pães artesanais e sobremesas refrigeradas. Carnes maturadas, dry aging e wet aging.
5	-2°C a -9°C	Legumes pré-cozidos e laminados, polpas de frutas.
6	-5°C a -12°C	Pães congelados pré-assados ou crus. Pão de queijo congelado.
7	-7°C a -15°C	Salgados (coxinhas, risoles, empadas). Batata frita, polenta, nuggets, hambúrgueres e almôndegas. Tortas e pizzas salgadas. Sobremesas congeladas leves (mousse).
8	-10°C a -18°C	Alimentos para conservação prolongada: pratos congelados, carnes, legumes, alimentos veganos, alimentos para dietas especiais (sem glúten, sem lactose).
9	-11°C a -19°C	
10	-12°C a -20°C	

7

. Características de Funcionamento

RUÍDOS NORMAIS

- Ruído e vibração característicos do funcionamento do compressor (“motor”) e hélice de ventilação.
- Pequenos “estalos” devido à contração e dilatação do compartimento interno e seus componentes.

- Vedação da porta (“borracha de vedação”) pode provocar ruído no fechamento da porta devido à queda da pressão interna. Aguarde alguns instantes para normalizar e abrir a porta.
- Ruído característico da expansão de gás no sistema de refrigeração semelhante ao encher um balão de gás.
- Devido o produto ser de uso comercial, o ruído é mais forte do que de uma geladeira convencional.
- Pode ocorrer sudação “suor” na porta e gabinete em condições de alta umidade ou calor excessivo.
- No interior do equipamento podem ocorrer marcas de “suor” nas regiões mais frias do produto.
- Em ambientes escuros, o vidro antiembaçante perde sua propriedade podendo escorrer água, dependendo das condições de temperatura e umidade.
- Esse tipo de situação não se trata de um defeito no produto, ela é consequência do ambiente que o mesmo é submetido.

CONDENSAÇÃO - “SUOR”, “SUDAÇÃO”

- A sudação do produto se dá em casos de elevada umidade relativa do ar ou a exposição do produto a elevadas temperaturas. Para preservar seu aparelho, observe o local de instalação.

AQUECIMENTO DO PRODUTO

É normal encontrar temperaturas elevadas nas regiões próximas ao motor (compressor) e na parte externa do produto. Assim como o produto, a porta também possui aquecimento.

7.1. Degelo

VM50

O degelo é realizado de forma automática, e a água é direcionada para um recipiente na parte inferior do produto onde é evaporada.

8

. Movimentação

Nunca movimente o produto carregado com alimentos e bebidas.

Retire todas as peças móveis e/ou acessórios, como os cestos, por exemplo, antes de movimentar seu produto.

Nunca incline o produto de forma demasiada e só transporte o mesmo na posição vertical (em pé).

Antes de ligar o produto aguarde no mínimo 30 minutos com o mesmo na posição vertical.

Ao transportar seu produto, descongele-o completamente antes de movimentá-lo. Antes de transportar o produto que estiver em uso, desconecte o cabo de alimentação da tomada, remova todos os alimentos e bebidas, aguarde o descongelamento total por no mínimo 6 horas, limpe as partes internas do refrigerador, levante os pés niveladores e se necessário retire a água do interior do produto.

9. Limpeza e Manutenção

⚠️ ADVERTÊNCIA

RISCO DE CHOQUE ELÉTRICO

Retire o plugue da tomada antes de efetuar qualquer manutenção ou limpeza do produto. Recoloque todos os acessórios antes de ligar o produto. Não expor as partes elétricas e mecânicas do produto à água. Não seguir estas instruções pode trazer risco de vida ou choque elétrico.

LIMPEZA INTERNA

A limpeza da parte interna do produto e os acessórios deve ser feita com um pano umedecido em uma solução de água morna e bicarbonato de sódio (uma colher para cada 1 litro de água). Enxugue-o cuidadosamente. As peças plásticas não podem ser lavadas com água quente.

GAXETA (“BORRACHA DE VEDAÇÃO”)

A borracha de vedação da porta deve ser limpa cuidadosamente com sabão neutro e água morna. Enxugue-a cuidadosamente, tomando cuidado para não danificar a borracha.

LIMPEZA EXTERNA

A limpeza externa do produto deve ser feita com um pano umedecido com água e sabão neutro. Enxugue-o cuidadosamente. As peças plásticas não podem ser lavadas com água quente.



Nunca use detergente, abrasivos, palhas de aço ou escovas na limpeza.



⚠️ ADVERTÊNCIA

RISCO DE EXPLOSÃO

Nunca jogue água diretamente dentro ou fora do produto. Use produtos de limpeza que não sejam inflamáveis. Não seguir esta instrução pode trazer risco de vida, incêndio ou de explosão. Nunca armazene produtos inflamáveis dentro do produto. Nunca limpe o produto com produtos de limpeza inflamáveis. Em caso de danificação das tubulações que possa gerar vazamento do gás ecológico R290, siga as recomendações abaixo para evitar ignição e/ou explosão:

- Não expor chamas ou equipamentos que geram faísca.
- Não coloque a mão no cabo de alimentação. Abra as janelas para ventilar o ambiente e entre em contato com o Serviço Autorizado Metalfrio.

9.1. Substituição da Iluminação

Para realizar a manutenção da iluminação do produto, chame um posto autorizado Metalfrío.

10

Tabelas de Problemas e Procedimentos e Classe Climática

Problema	Possíveis Causas	Procedimentos
Não funciona / Não liga / Não congela	Produto está fora da tomada. Tensão incorreta.	Coloque o plug na tomada. Substitua a tomada ou teste o produto em outra tomada. Verifique a tensão.
	Disjuntor ou Fusível do estabelecimento/ residência queimado ou desligado.	Verifique o disjuntor ou fusível do estabelecimento / residência e substitua o mesmo.
	Falta de energia elétrica.	Não abra a porta do equipamento, pois o mesmo retém a temperatura por algumas horas.
	Excesso/má distribuição dos alimentos.	Redistribua os produtos mantendo-os sempre que possível fora de contato com as paredes do produto (vide "Armazenamento").
	Elevada frequência de abertura das portas.	Evite abrir a porta em demasia.
	Tensão muito alta ou muito baixa. Rede de energia instável.	Instale um estabilizador de tensão.
Não desliga	Aparelho não equipado com chave liga/ desliga.	Os aparelhos de refrigeração comuns não contém chave de liga e desliga. Se necessário, isso poderá ser efetuado tirando o plugue do produto da tomada, porém o equipamento manterá somente por algumas horas a temperatura de trabalho e perderá sua capacidade de congelamento / conservação.
Ruídos	Aparelho desnivelado em relação ao piso	Procure nivelar o aparelho em relação ao piso, ou mude o local de instalação
	Aparelho com a parte traseira encostada na parede	Desencoste da parede, deixando 15cm de folga.
	Ruído característico	Vide item "Ruídos normais" no capítulo "Características de funcionamento".
Excesso de gelo	Abastecimento errado. Porta aberta. Excesso de umidade no local em que o produto está instalado. Espaçamento insuficiente das paredes.	Verifique disposição da carga armazenada. Feche a porta. Aumente o espaçamento entre o produto e as paredes, vide capítulo "Instalação do produto".

Tabela Classe Climática

Classe climática do aparelho especificados na ISO23953-2, segundo a IEC60335-2.89.

Números	Letras
4 (30°C/55%)	N
5 (40,5°C/75%)	T
7 (35°C/75%)	ST

11. Certificado de Garantia

ATENÇÃO:

Este certificado de garantia é uma vantagem adicional ao que a lei determina, oferecida ao consumidor usuário do produto Metalfrio. Para que o mesmo tenha validade, é necessária a apresentação da Nota Fiscal de compra contendo a identificação do produto e/ou a etiqueta com a identificação do produto.

Sr.(a) Consumidor(a)

O produto Metalfrio foi projetado e fabricado, procurando atender plenamente as suas necessidades. Este é o objetivo primeiro da nossa atividade. Para tanto, é importante que o Manual de Instruções de Uso do produto seja lido atentamente.

Da abrangência da presente garantia

1. Para produtos novos, com exceção das partes, peças e componentes que não alterem a funcionalidade do equipamento, cuja abrangência da garantia encontra-se no item 2 (dois) abaixo, todas as demais são garantidas pelo prazo de um (1) ano, contra eventuais defeitos de fabricação. Inicia-se a contagem do prazo da presente garantia a partir da data de compra do produto pelo consumidor, constante na Nota Fiscal, a qual integra o presente termo para todos os efeitos de direito, em todo o território Nacional. Na falta de Nota Fiscal de compra pelo consumidor, a contagem do prazo terá início trinta (30) dias após a data de fabricação impressa na etiqueta de identificação do produto. (Ano/Dia de Fabricação).
2. Para produtos novos, (a iluminação, gabinetes, portas, tampas, vidros, borrachas, grades, peças de plástico e suportes) objetos da exceção contida no item 1 (um) acima, são cobertos pela garantia legal, contra defeitos de fabricação, pelo prazo de 90 (noventa) dias.
3. Os demais produtos não são cobertos pela garantia. As peças e componentes da funcionalidade de refrigeração do produto são garantidas pelo prazo de 90 (noventa) dias contados da data de compra do produto pelo consumidor, constante na Nota Fiscal, a qual integra o presente termo para todos os efeitos de direito, em todo o território Nacional. Na falta de Nota Fiscal de compra pelo consumidor, a contagem do prazo terá início trinta (30) dias após a data de fabricação impressa na Etiqueta de identificação do Produto. (Ano/Dia de Fabricação).

Do Procedimento para o exercício da Garantia

4. Se o produto apresentar defeito de fabricação cobertos pela presente garantia, dentro dos prazos previstos nos itens 1 (um), 2 (dois) e 3 (três) deste Certificado de Garantia, o(a) Sr(a). Consumidor(a), para fazer valer os seus direitos garantidos por este Termo de Garantia, deverá imediatamente entrar em contato com o SAC através do telefone informado na etiqueta de assistência técnica do produto (para comodatos) ou através do telefone **0800 702 0052**. O Sr(a) Consumidor(a) poderá ser solicitado a interagir com o produto, a fim de solucionar problemas simples, sempre orientado pelo SAC autorizado da Metalfrio. Caso o problema não seja resolvido pela orientação do SAC autorizado da Metalfrio, a ação de examinar e sanar o defeito ocorrido durante os prazos de Garantia aqui previstos compete somente aos Postos de Assistência Técnica Autorizada Metalfrio. Caso ocorra violação, modificação, troca de componentes, ajustes ou consertos feitos por pessoas ou Postos não autorizados pela Metalfrio, haverá perda total da presente garantia.
5. Esta garantia implica na troca gratuita das partes, peças e componentes que apresentarem defeito de fabricação, dentro da cobertura definida nos itens 1 (um), 2 (dois) e 3 (três) deste Certificado de Garantia, além de mão-de-obra utilizada neste reparo.
6. A garantia contida nos itens 1 (um), 2 (dois) e 3 (três) acima perderão totalmente suas validades se ocorrer quaisquer das hipóteses a seguir expressas:
 - a. Se o defeito apresentado não for de fabricação, mas sim, tiver sido causado pelo(a) Sr(a). Consumidor(a), terceiros estranhos a Metalfrio, acidentes ou sinistros.
 - b. Se o produto for ligado em tensão elétrica diversa da recomendada neste manual de instruções, ou se a tensão elétrica apresentar variação de tensão fora do normal ou não estiver estabilizada conforme apresentado no item 7 (sete) abaixo.
 - c. Se o produto não for utilizado para os fins a que se destina, bem como se não forem respeitadas as instruções descritas no manual, especialmente o que determina o item 4 (quatro) deste Certificado de Garantia.
 - d. Se o número de série constante na Etiqueta de identificação do Produto for adulterado ou removido.
7. Se por motivo de oscilações ou divergência da tensão da rede elétrica em relação ao produto, for necessário o uso de componentes estabilizadores ou transformadores de tensão, a aquisição, instalação e manutenção destes componentes se dará por conta do(a) Sr(a). Consumidor(a), sem qualquer cobertura do presente Termo de Garantia.
8. Sendo estas as condições deste Termo de Garantia, a Metalfrio Solutions S.A. se reserva o direito de alterar as características gerais, técnicas e estéticas de seus produtos sem aviso prévio.
9. Informamos que quaisquer dúvidas, e esclarecimentos, reclamações ou sugestões serão atendidas pelo SAC através do telefone 0800 702 00 52 ou e-mail: sac@metalfrio.com.br