

100mm



TEMP DIGITAL DISPLAY AIR COOLER CC-2311



Scan the QR code to use the multi-language manual

QUICK INSTALL GUIDE

Platforms

INTEL: LGA1851/1700/115X/1200
AMD: AM5/AM4/AM3

140mm

INTEL LGA1851/1700/115X/1200

A 	B 	C 	D
EN: Radiator *1 PT: Radiador x 1 ES: 1 Radiador	EN: FAN *2 PT: VENTILADOR x 2 ES: 2 VENTILADORES	EN: Universal Bracket *2 PT: Suporte universal x 2 ES: 2 Soportes universales	EN: Intel Screws *4 PT: Parafusos Intel x 4 ES: 4 Tornillos Intel

E 	F 	G 	H
EN: 1851/1700 Support Column Spacer *4 PT: Espaçador de coluna de suporte 1851/1700 x 4 ES: 4 espaciadores de columnas de soporte 1851/1700	EN: 115X/1200 Support Column Spacer *4 PT: Espaçador de coluna de suporte 115X/1200 x 4 ES: 4 espaciadores de columnas de soporte 115X/1200	EN: Buckle Strip *4 PT: Tira de fixação x 4 ES: 4 Tiras con hebillas	EN: Thermal Grease *1 PT: Pasta térmica x 1 ES: 1 Pasta térmica

I 	J
EN: Magnetic Cover *1 PT: Cobertura magnética x 1 ES: 1 Cubierta magnética	EN: Intel Backplate *1 PT: Placa traseira da Intel x 1 ES: 1 Placa trasera Intel

INTEL LGA1851/1700/115X/1200

1

2 EN: Please select the correct platform
PT: Selecione a plataforma correta.
ES: Seleccione la plataforma correcta
LGA1851/1700 → **E**

EN: Fasten the Intel backplate to the back of the motherboard
PT: Prenda a placa traseira da Intel na parte de trás da placa-mãe
ES: Fije la placa trasera Intel a la parte trasera de la placa base

EN: Place 1851/1700 spacer on the front of the motherboard
PT: Coloque o espaçador 1851/1700 na parte frontal da placa-mãe
ES: Coloque el espaciador 1851/1700 en la parte delantera de la placa base

EN: Please select the correct platform
PT: Selecione a plataforma correta.
ES: Seleccione la plataforma correcta
LGA115X/1200 → **F**

3

EN: Place 115X/1200 spacer on the front of the motherboard
PT: Coloque o espaçador 115X/1200 na parte frontal da placa-mãe
ES: Coloque el espaciador 115X/1200 en la parte delantera de la placa base

EN: Use Intel screws to fix the universal bracket to the spacer
PT: Use os parafusos Intel para fixar o suporte universal ao espaçador
ES: Utilice tornillos Intel para fijar el soporte universal al espaciador

INTEL LGA1851/1700/115X/1200

4

5

EN: Apply thermal grease
PT: Aplique a pasta térmica
ES: Aplique la pasta térmica

EN: Remove the buckle strip and fan Remove the top cover
PT: Remova a tira de fixação e o ventilador. Remova a tampa superior.
ES: Retire la tira con hebilla y el ventilador. Retire la cubierta superior

6

7

EN: Remove the protective film
PT: Remova a película protetora
ES: Retire la película protectora

EN: Fix the radiator to the motherboard
PT: Fixe o radiador na placa-mãe.
ES: Fije el radiador a la placa base

INTEL LGA1851/1700/115X/1200

8

9

EN: Install the inner auxiliary fan
PT: Instale o ventilador auxiliar interno
ES: Instale el ventilador auxiliar interior

EN: Install the top cover
PT: Instale a tampa superior
ES: Instale la cubierta superior

10

EN: Install the outer main fan
PT: Instale o ventilador principal exterior
ES: Instale el ventilador principal exterior



EN: Driver Download PT: Download do driver ES: Descarga del controlador

EN: For display driver software, please go to the official website:

www.redragonzone.com

to find the corresponding product model and download it. The default installation location is drive C. The driver software supports Windows 10 and above

PT: Para baixar o software do driver do visor, acesse o site oficial:

www.redragonzone.com,

encontre o modelo correspondente do produto e baixe o arquivo. O local de instalação padrão é o drive C. O software do driver é compatível com Windows 10 e versões superiores.

ES: Para obtener el software del controlador de pantalla, visite el sitio web oficial:

www.redragonzone.com

para encontrar el modelo del producto correspondiente y descargarlo. La ubicación de instalación predeterminada es la unidad C. El software del controlador es compatible con Windows 10 y versiones posteriores.



EN: Download and install the drive software
PT: Baixe e instale o software driver.
ES: Descargue e instale el software de la unidad

www.redragonzone.com

AMD AM5/AM4/AM3

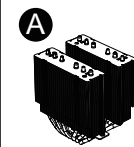

EN: Radiator *1
PT: Radiador x 1
ES: 1 Radiador

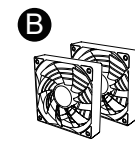

EN: FAN *2
PT: VENTILADOR x 2
ES: 2 VENTILADORES

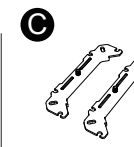

EN: Universal Bracket *2
PT: Suporte universal x 2
ES: 2 Soportes universales

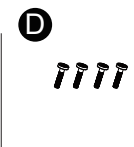

EN: AMD Screws *4
PT: Parafusos AMD x 4
ES: 4 Tornillos AMD

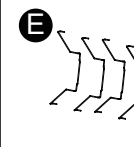

EN: Buckle Strip *4
PT: Tira de fixação x 4
ES: 4 Tiras con hebillas

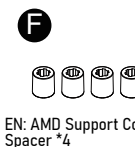

EN: AMD Support Column Spacer *4
PT: Espaçador de coluna de suporte AMD x 4
ES: 4 Espaciador de columnas de soporte AMD

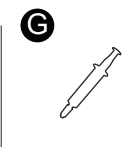

EN: Thermal Grease *1
PT: Pasta térmica x 1
ES: 1 Pasta térmica

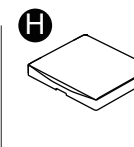

EN: Magnetic Cover *1
PT: Cobertura magnética x 1
ES: 1 Cubierta magnética

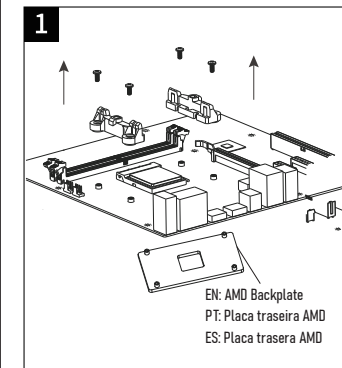

EN: Remove the original bracket and keep the original backplate
PT: Remova o suporte original e mantenha a placa traseira original
ES: Retire el soporte original y conserve la placa trasera original

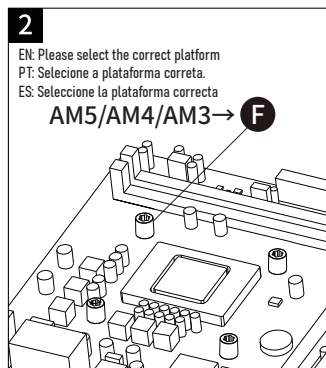

EN: Please select the correct platform
PT: Selecione a plataforma correta.
ES: Seleccione la plataforma correcta
AM5/AM4/AM3 → F
EN: Place the AMD spacer on the front of the motherboard
PT: Coloque o espaçador AMD na parte frontal da placa-mãe
ES: Coloque el espaciador AMD en la parte delantera de la placa base

AMD AM5/AM4/AM3

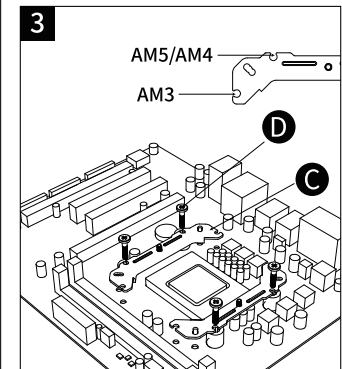

EN: Use AMD screws to fix the universal bracket to the spacer
PT: Use os parafusos AMD para fixar o suporte universal ao espaçador
ES: Utilice tornillos AMD para fijar el soporte universal al espaciador

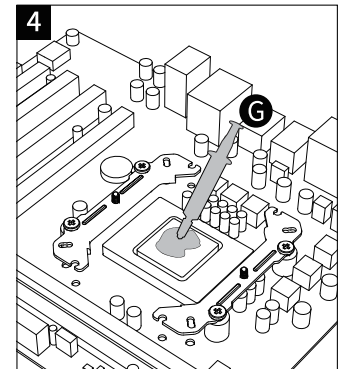

EN: Apply thermal grease
PT: Aplique a pasta térmica
ES: Aplique la pasta térmica

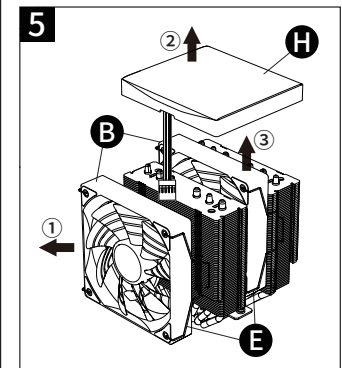

EN: Remove the buckle strip and fan. Remove the top cover.
PT: Remova a tira de fixação e o ventilador. Remova a tampa superior.
ES: Retire la tira con hebilla y el ventilador. Retire la cubierta superior

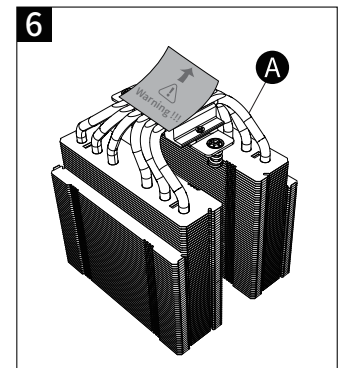

EN: Remove the protective film
PT: Remova a película protetora
ES: Retire la película protectora

AMD AM5/AM4/AM3

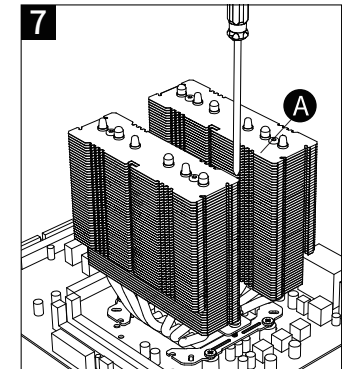

EN: Fix the radiator to the motherboard
PT: Fixe o radiador na placa-mãe.
ES: Fije el radiador a la placa base

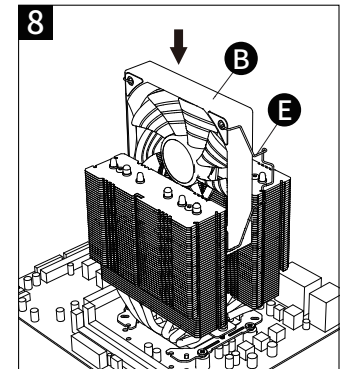

EN: Install the inner auxiliary fan
PT: Instale o ventilador auxiliar interno
ES: Instale el ventilador auxiliar interior

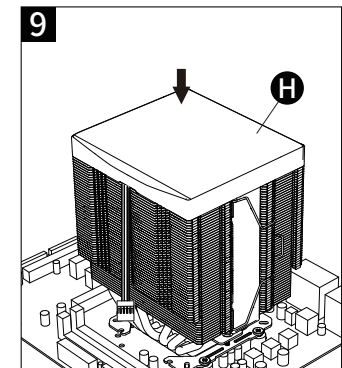

EN: Install the top cover
PT: Instale a tampa superior
ES: Instale la cubierta superior

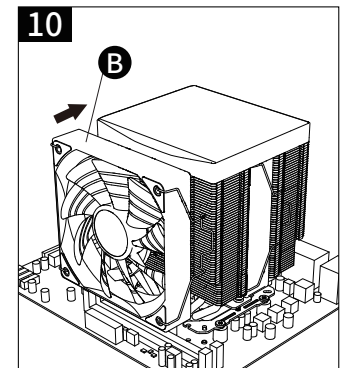

EN: Install the outer main fan
PT: Instale o ventilador principal externo
ES: Instale el ventilador principal exterior

FAN AND DISPLAY CONNECTIONS

